

Signalumsetzer SMO482P-12

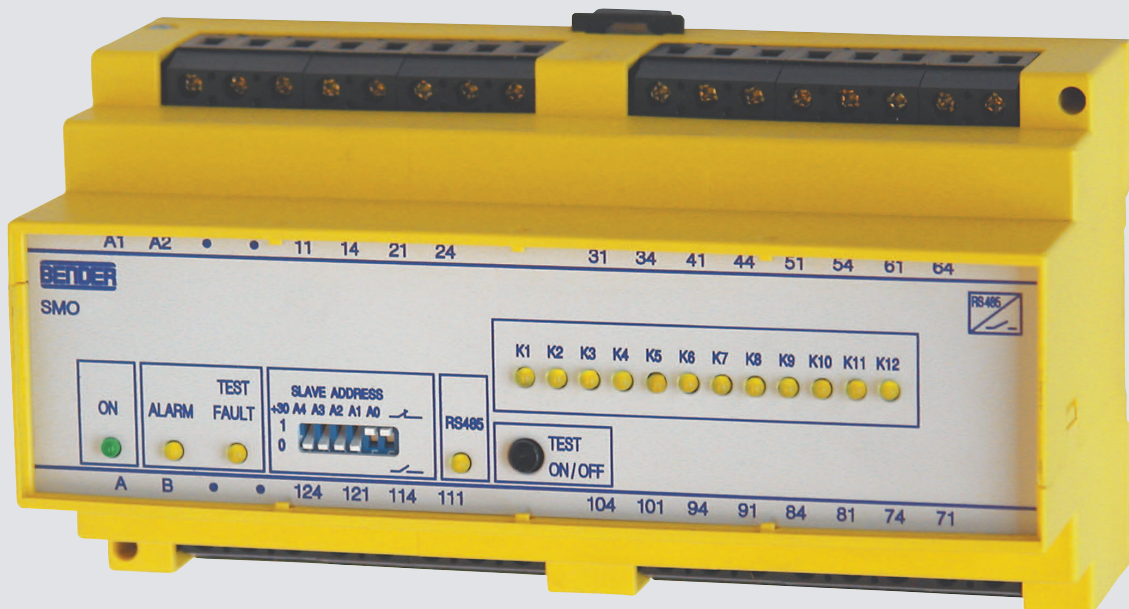

Signalumsetzer SMO482P-12



Signalumsetzer SMO482P-12

Produktbeschreibung

Der Signalumsetzer SMO482P-12 setzt Alarmmeldungen vom BMS-Bus in Relaiskontakt-Meldungen um. Die Relaiskontakte sind auch für sehr kleine Ströme geeignet (> 5 mA). Jeder Relaisausgang des SMO482P-12 kann einem beliebigen Kanal eines (beliebigen) kommunikationsfähigen Gerätes zugeordnet werden.

Applikation

- Zur Umsetzung von BMS-Signalen in EDS-, RCMS- und MEDICS-Systemen zu Relaismeldungen, z. B. zur Steuerung von Signalen und Informationen
- Gezielte Steuerung und / oder Abschaltung von fehlerbehafteten Abgängen mit EDS- und RCMS-Systemen
- Weitergabe von Informationen an Zentralleittechnik und Gebäudeleittechnik

Gerätemerkmale

- 12 Relaisausgänge für unterschiedliche Kanäle von kommunikationsfähigen Bender-Geräten
- Arbeitsweise einstellbar: Arbeits- oder Ruhestrom
- Alarm-LED für jeden Kanal
- TEST-Taste für Relaisfunktion
- LED für Betrieb, Alarm, TEST Fault
- RS-485-Schnittstelle (BMS-Bus)

Funktion

Die Kanäle des Signalumsetzers SMO482P-12 werden den entsprechenden Kanälen der Überwachungs- und Steuergeräte von 2 Umschalteneinrichtungen zugeordnet. Meldet ein Auswertegerät auf einem Kanal einen Fehler, wird diese Meldung über den BMS-Bus an das SMO482P-12 weitergeleitet. Das SMO482P-12 setzt diese Meldung in die zugeordnete Relaismeldung um. Es ist nicht möglich, mehrere SMO482P-12 einem Kanal des Auswertegerätes zuzuordnen.

Die Zuordnung erfolgt über die Parametrierung des SMO482P-12.

Hinweis: Zum Einsatz des SMO482P-12 ist ein BMS-Bus-Master erforderlich.

Normen

Der Signalumsetzer SMO482P-12 entspricht der Gerätenorm: EN 50178 für AC 230 V.

Bestellangaben

Versorgungsspannung U_s	Typ	Art.-Nr.
AC 230 V	SMO482P-12*	B 9501 2039 P

* Kanäle werkseitig nach Kundenvorgabe programmiert (Option P)

Maßbild X480

Maßangabe in mm

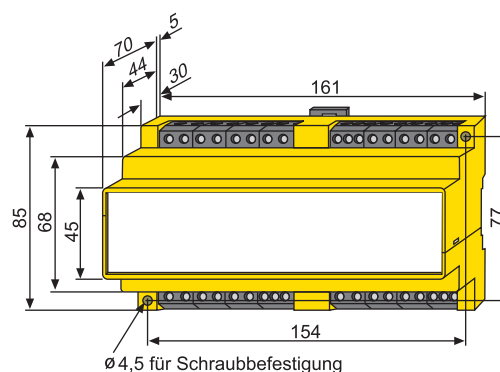

Bedienelemente

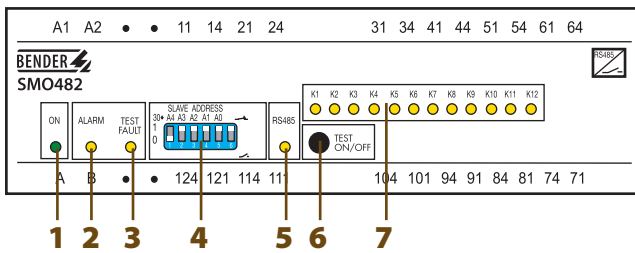

- 1 - LED „ON“: Betriebsanzeige
- 2 - LED „ALARM“ leuchtet, solange eine Alarmmeldung (nicht Betriebsmeldung) an einem der Kanäle ansteht. Sie leuchtet ebenfalls im TEST-Modus.
- 3 - LED „TEST/FAULT“: leuchtet, wenn keine Geräteeinstellungen vorhanden sind, im TEST-Modus und blinkt bei unzulässig eingestellter Adresse.
- 4 - DIP-Schalter, dienen zur Einstellung der Geräteadresse des SMO482-12 (Adresse = Einstellwert + 30) und der Arbeitsweise der Ausgangsrelais.
- 5 - LED „RS-485“: zeigt Aktivitäten auf dem BMS-Bus
- 6 - Taste „TEST ON/OFF“:
Einmal drücken: Alle Ausgangsrelais schalten um, die LEDs ALARM, TEST FAULT und K1...K12 leuchten.
Erneut drücken: Gerät schaltet vom TEST-Modus in den normalen Betriebszustand zurück.
- 7 - LED „K1...K12“: LED leuchtet, solange für das entsprechende Relais eine Alarm- oder Betriebsmeldung ansteht.

Anschlussschaltbild

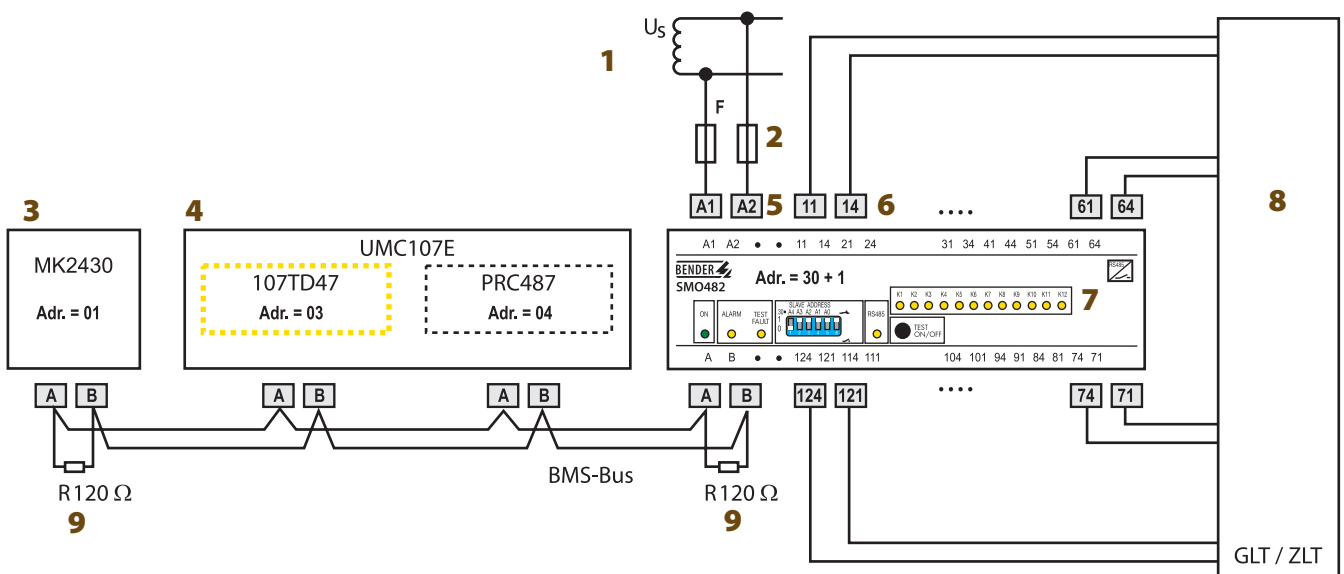

- | | | |
|--|--|--|
| 1 - U_S (IT-System) | 4 - Umschalt- und Überwachungsmodul UMC107E | 7 - Signalumsetzer SMO482P-12 |
| 2 - Kurzschlusschutz Speisespannung, Empfehlung: 6 A Sicherung | 5 - Spannungsversorgung | 8 - GLT = Gebäudeleittechnik, ZLT = Zentrale Leittechnik |
| 3 - Melde- und Prüfkombination MK2430 | 6 - 11/14...121/124: Anschlusskontakte der 12 Ausgangsrelais | 9 - Abschlusswiderstand BMS-Bus |

Technische Daten

Isolationskoordination nach IEC 60664-1

Bemessungsspannung	AC 250 V
Bemessungs-Stoßspannung/Verschmutzungsgrad	4 kV/3

Versorgungsspannung

Versorgungsspannung U_S	AC 230 V
Frequenzbereich U_S	50...60 Hz
Arbeitsbereich U_S	0,8...1,15 x U_S
Eigenverbrauch	≤ 8 VA

Anzeigen

LEDs	16 (ON, Alarm, TEST/Fault, RS-485, K1...K12)
------	--

Bedienelemente

Taster	Test ON/OFF
--------	-------------

Schnittstelle

Schnittstelle/Protokoll	RS-485/BMS
Baudrate	9,6 kBit/s
Leitungslänge	≤ 1200 m
Empfohlene Leitung (geschirmt, Schirm einseitig an PE)	min. J-Y(St)Y 2 x 0,6
Abschlusswiderstand (über DIP-Switch zuschaltbar)	120 Ω (0,25 W)
Geräteadresse, BMS-Bus	30 + (1...30)
Werkseinstellung Geräteadresse	30 + 1

Schaltglieder

Anzahl	12 x 1 Schließer
Arbeitsweise	Ruhestrom/Arbeitsstrom wählbar
Werkseitige Einstellung	Arbeitsstrom

Kontaktdaten nach IEC 60947-5-1

Bemessungsbetriebsspannung U_e	AC 230 V/DC 220 V
Bemessungsbetriebsstrom I_e	AC 5 A/DC 0,2 A
Gebrauchskategorie	AC 14/DC 12
Elektrische Lebensdauer	10.000 Schaltspiele
Minimaler Kontaktstrom	1 mA bei AC/DC > 10 V

Umwelt/EMV

EMV Störfestigkeit	nach EN 61000-6-2
EMV Störaussendung	nach EN 61000-6-4
Klimaklassen nach IEC 60721	
Ortsfester Einsatz	3K5
Transport	2K3
Langzeitlagerung	1K4
Arbeitstemperatur	- 25... + 55 °C
Mechanische Beanspruchung nach IEC 60721	
Ortsfester Einsatz	3M4
Transport	2M2
Langzeitlagerung	1M3

Anschluss

Anschlussart	Schraubklemmen
Anschlussvermögen	
starr/flexibel/Leitergrößen	0,2...4/0,2...2,5 mm ² /AWG 22...12
flexibel mit Aderendhülse, ohne/mit Kunststoffhülse	0,25...2 mm ²
Abisolierlänge	8 mm
Anzugsmoment	0,5 Nm

Sonstiges

Betriebsart	Dauerbetrieb
Einbaulage	beliebig
Schutzart Einbauten (DIN EN 60529 (VDE 0470-1))	IP30
Schutzart Klemmen (DIN EN 60529 (VDE 0470-1))	IP20
Gehäusetyp/Maßbild	X480
Schraubbefestigung	2 x M4
Schnellbefestigung auf Hutprofilschiene	DIN EN 60715/IEC 60715
Entflammbarkeitsklasse	UL94V-0
Bedienungsanleitung	BP108014
Gewicht	≤ 580 g



Bender GmbH & Co. KG

Postfach 1161 • 35301 Grünberg • Germany
 Londorfer Straße 65 • 35305 Grünberg • Germany
 Tel.: +49 6401 807-0 • Fax: +49 6401 807-259
 E-Mail: info@bender.de • www.bender.de



BENDER Group